

Unitat mòbil S 5-1

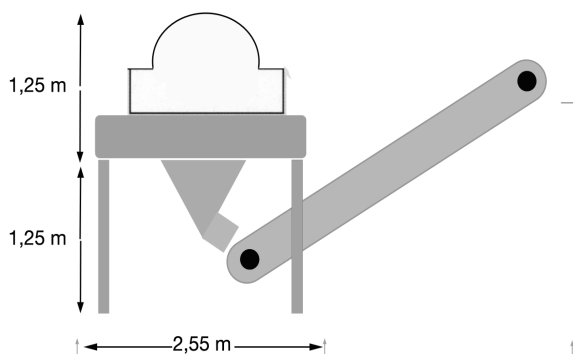

Característiques i dimensions

Construcció	Estructura
Centrífuga	Dues fases, corrents paral·lels
Tipus	S 5-1
Material	Acer alta resistència
Capacitat nominal	90 m ³ /hora
Potència elèctrica necessària	160 kW a 380 V, 50 Hz (300 KVA)
Arrencada	Estrella triangle
Connexió elèctrica	Directa amb terminals
Quadre elèctric	Automàtic/manual
Consum màxim d'aigua	6.000 litres/h a 2-3 bar de pressió
Entrada d'aigua	Tuberia rosca de 1 ½ " mascle
Entrada de fangs	Tuberia rosca de 3 " mascle
Distància màx. escomeses	15 metres
Preparació de floculant	Pols/líquid
Dipòsits	1 x 4.000 litres
Agitadors	3 x 0,5 kW
Cabalímetre	De fangs i de floculant
Compta-hores	Grup hidràulic i bomba de fangs
Cinta transportadora	6 metres (opció 9 metres)
Pes	18 Tn

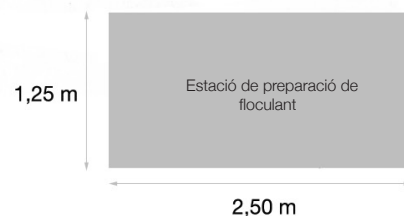
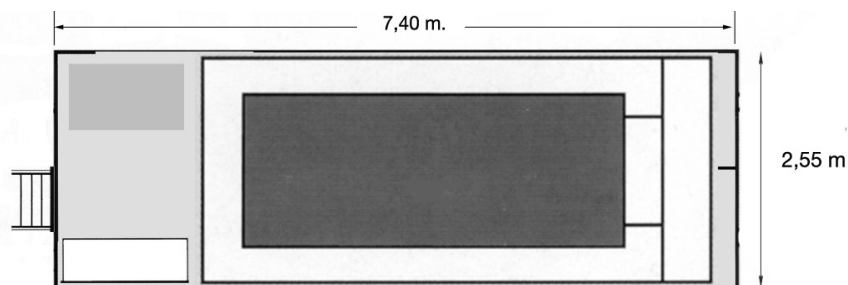

Espai necessari per la sortida del camió: 8 m.

La superfície necessària per operar ha de ser horitzontal, asfaltada i de 100 m².